

Barrage BAB LOUTA



La ville de Taza qui connaît un accroissement démographique important présentait un déficit aigu pendant les années de sécheresse. Afin d'assurer la satisfaction de cette demande et pour mieux répondre aux besoins des usagers, le barrage Bab Louta a été réalisé sur l'oued Bousbâa pour la mobilisation des eaux de surface.

Le recours à cette solution était incontournable dans cette zone où les eaux souterraines sont insuffisantes. En effet, avant la mise en service de ce barrage, la ville de Taza était alimentée par des forages dont le débit a connu une réduction de la production de 30 % pendant les dernières années de sécheresse.

Le bassin versant contrôlé par le barrage Bab Louta est de 124 km² de superficie. Il se situe dans un affleurement du socle primaire schisto-quartzitique, garni au pourtour par des argiles du trias et des calcaires marneux du Crétacé supérieur. La pluviométrie moyenne sur le bassin versant est évaluée à 900 mm/an.

Avec sa retenue de 37 Mm³, cet ouvrage permet de régulariser 8 Mm³ aux fins d'assurer l'alimentation en eau potable de la ville de Taza et des centres avoisinants sans déficit jusqu'à l'horizon 2020.



VUE EN PLAN

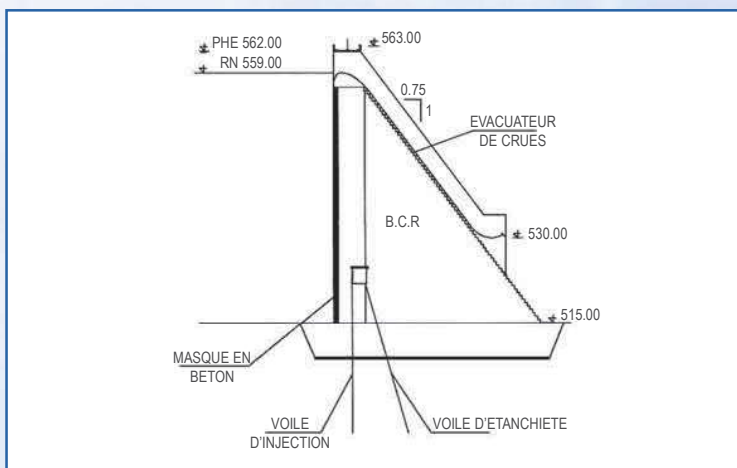
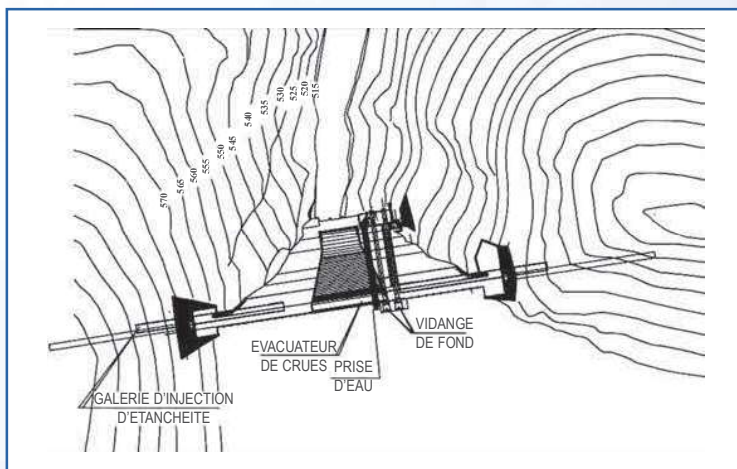

COUPE TYPE

DONNEES ET CARACTERISTIQUES

Année de mise en service	1999
Cours d'eau	Bousbâa
Centre le plus proche	Tahla
Province	Taza
But de l'ouvrage	AEP
<hr/>	
Capacité de la retenue	37 Mm ³
Apports moyens annuels	23 Mm ³
Caractéristiques de l'ouvrage	
- Volume du barrage	Béton compacté au rouleau
- Hauteur	55 m
- Volume	45.000 m ³
Durée des travaux	30 mois